

## Un nuovo modello organizzativo: le aule laboratorio disciplinari

---

### Aule assegnate alle discipline e studenti che ruotano

La configurazione tradizionale delle aule secondo la quale a ogni classe è attribuito uno spazio aula in cui gli studenti vivono la maggior parte del tempo scuola mentre i docenti girano da una classe all'altra, viene scompaginata per lasciare il posto ad aule laboratorio disciplinari. Le aule sono assegnate in funzione delle discipline che vi si insegneranno per cui possono essere riprogettate e allestite con un setting funzionale alle specificità della disciplina stessa. Il docente non ha più a disposizione un ambiente indifferenziato da condividere con i colleghi di altre materie, ma può adeguarlo a una didattica attiva di tipo laboratoriale, predisponendo arredi, materiali, libri, strumentazioni, device, software, ecc.

La specializzazione del setting d'aula comporta quindi l'assegnazione dell'aula laboratorio al docente e non più alla classe: il docente resta in aula mentre gli studenti ruotano tra un'aula e l'altra, a seconda della disciplina. (Fonte <https://innovazione.indire.it/avanguardieeducative>)

### Organizzazione

Gli studenti riceveranno un orario scolastico che oltre ad indicare le discipline conterrà per ogni ora di lezione il numero dell'aula. Riportiamo di seguito la mappa di ogni sede con la numerazione delle aule. Al fine di rendere funzionante il nuovo modello organizzativo, la comunità scolastica adotterà il seguente regolamento, parte integrante di quello di Istituto.

$\begin{matrix} x & x & x \\ x & x & x \end{matrix}$  Il passaggio da un'aula all'altra deve avvenire in modo silenzioso e ordinato, camminando a destra nei corridoi e sulle scale, in modo da non ostacolare il flusso nell'altro verso di marcia.

$\begin{matrix} x & x & x \\ x & x & x \end{matrix}$  Nei corridoi e sulle scale è assolutamente vietato correre.

$\begin{matrix} x & x & x \\ x & x & x \end{matrix}$  Gli studenti nello spostarsi da un'aula all'altra devono portare con sé i propri effetti personali.

$\begin{matrix} x & x & x \\ x & x & x \end{matrix}$  L'aula di destinazione deve essere raggiunta nel più breve tempo possibile e comunque entro e non oltre cinque minuti dal suono della campanella.

$\begin{matrix} x & x & x \\ x & x & x \end{matrix}$  Durante lo spostamento è assolutamente vietato recarsi al bar ovvero in altri ambienti, inclusi i bagni.

$\begin{matrix} x & x & x \\ x & x & x \end{matrix}$  Nel caso in cui fosse ancora in corso la lezione nell'aula di destinazione, la classe che deve entrare attenderà fino alla completa uscita dell'altra.

$\begin{matrix} x & x & x \\ x & x & x \end{matrix}$  I docenti avranno cura di terminare la lezione in modo tale da far uscire la classe al suono della campanella.

$\begin{matrix} x & x & x \\ x & x & x \end{matrix}$  Il personale tecnico è tenuto, previa prenotazione del docente entro le ore 8.00 della giornata, a trasportare nell'aula il carrello con i device e i kit delle discipline scientifiche/linguistiche.

$\begin{matrix} x & x & x \\ x & x & x \end{matrix}$  I collaboratori scolastici sono tenuti a prestare sorveglianza per tutta la durata del loro servizio presidiando costantemente la propria area/piano di servizio come disposto dal DSGA.

# Sede di via Savinio

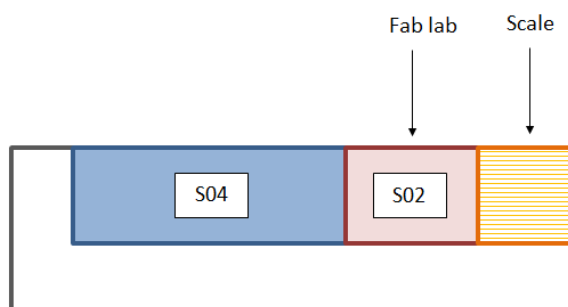
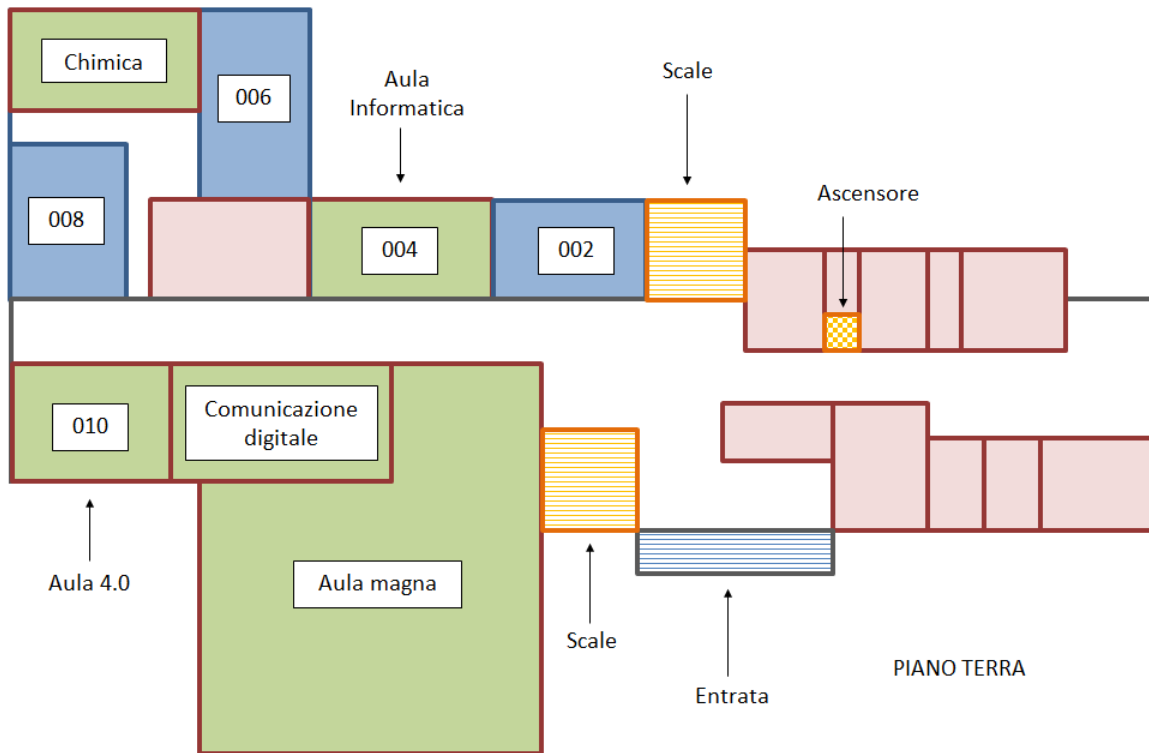

SEMINTERRATO

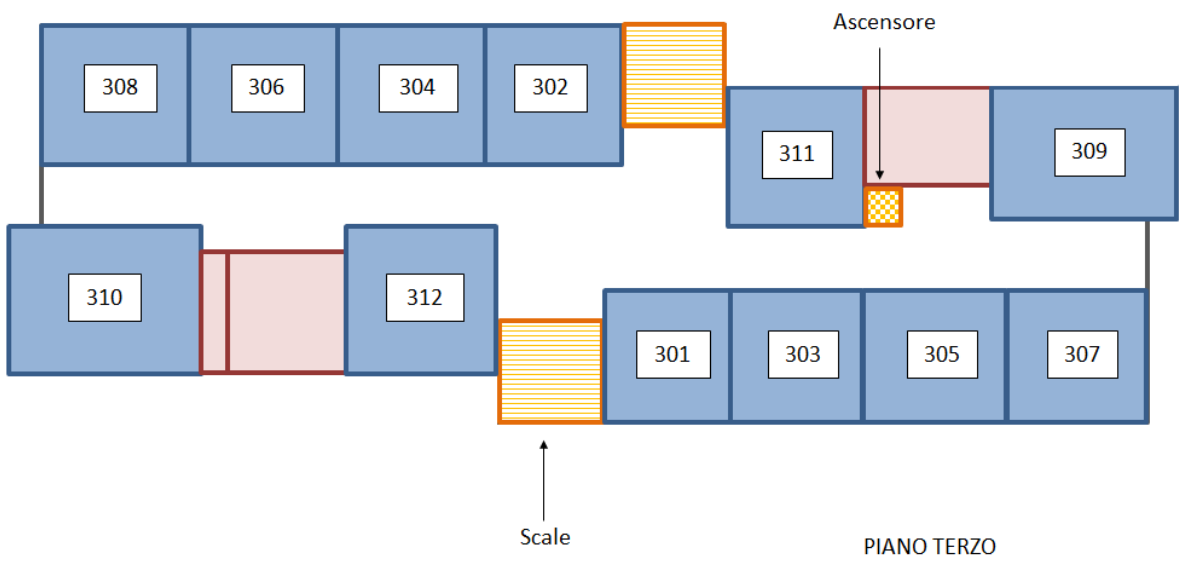
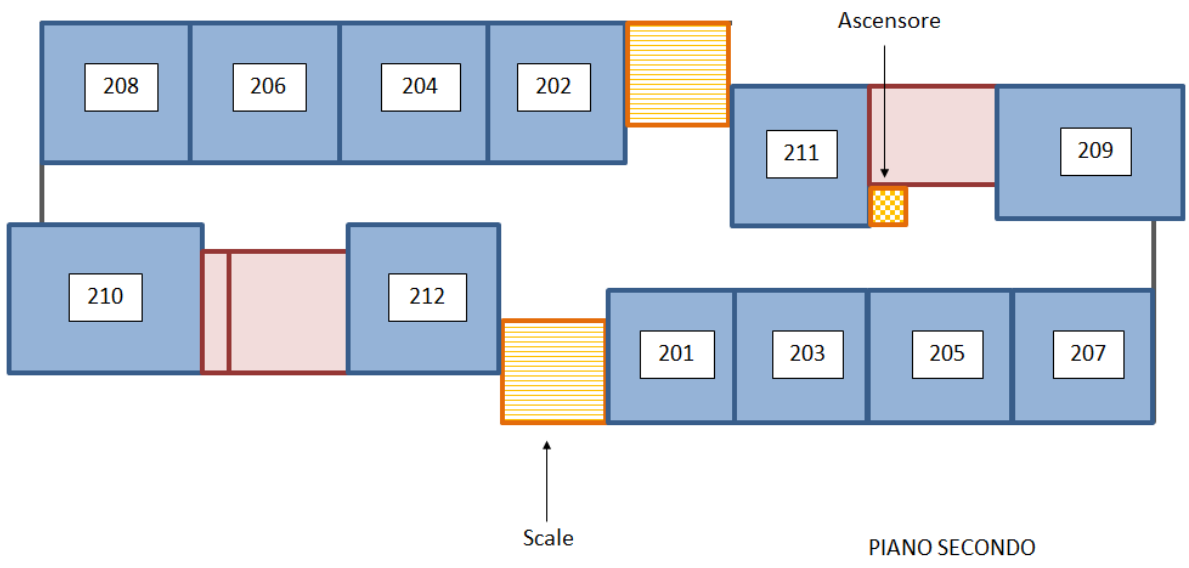
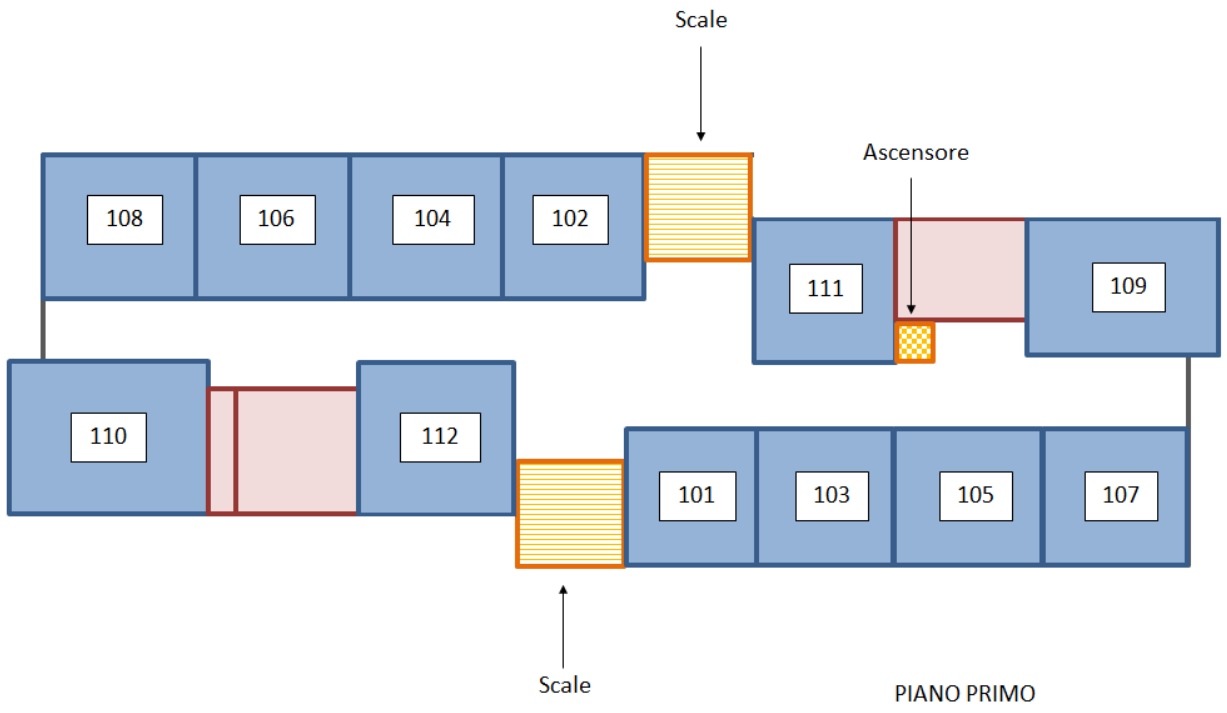

# Sede di via Spegazzini

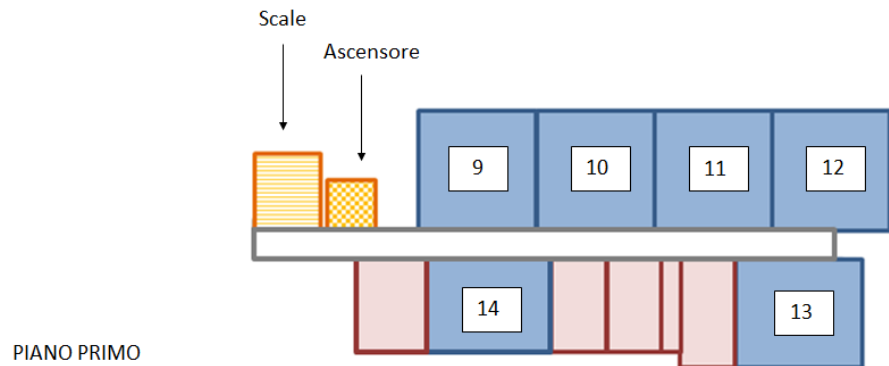
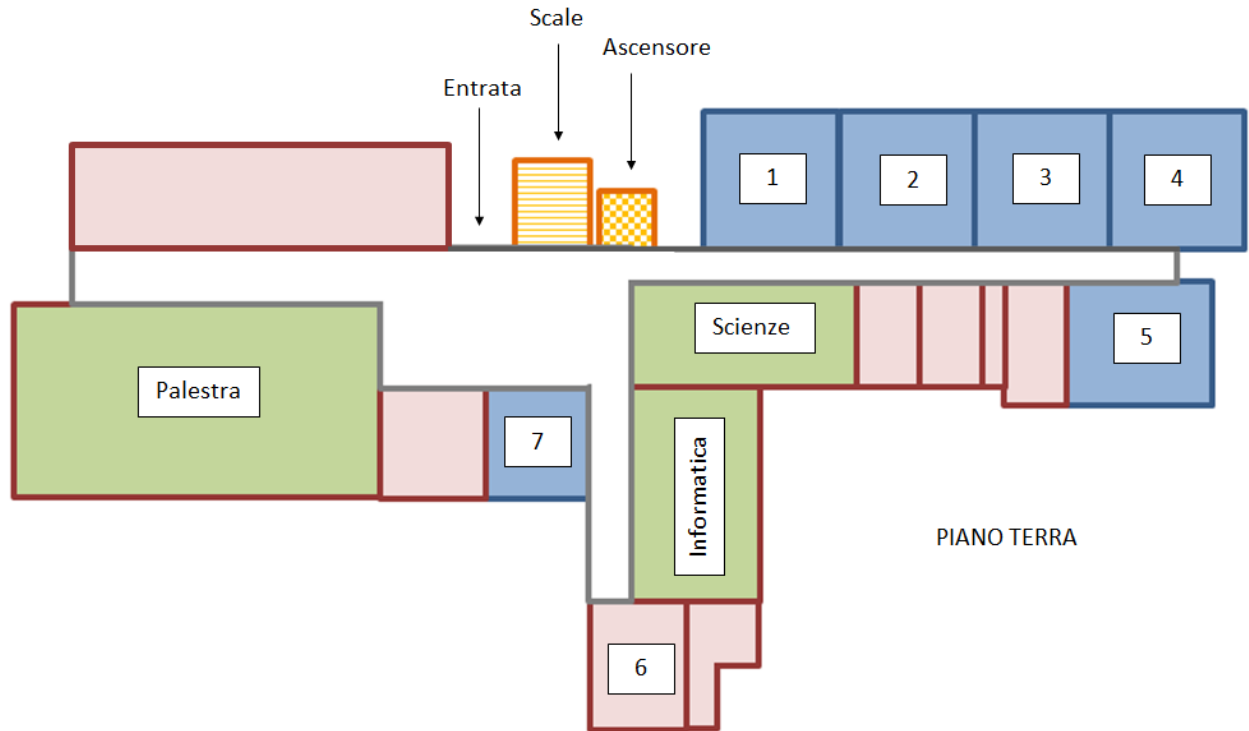

Sede di via Isola Bella

